

Paramount

Round Wood Burning Firepit Foyer à Bois Rond

Item#: FP-333

N° du produit: FP-333

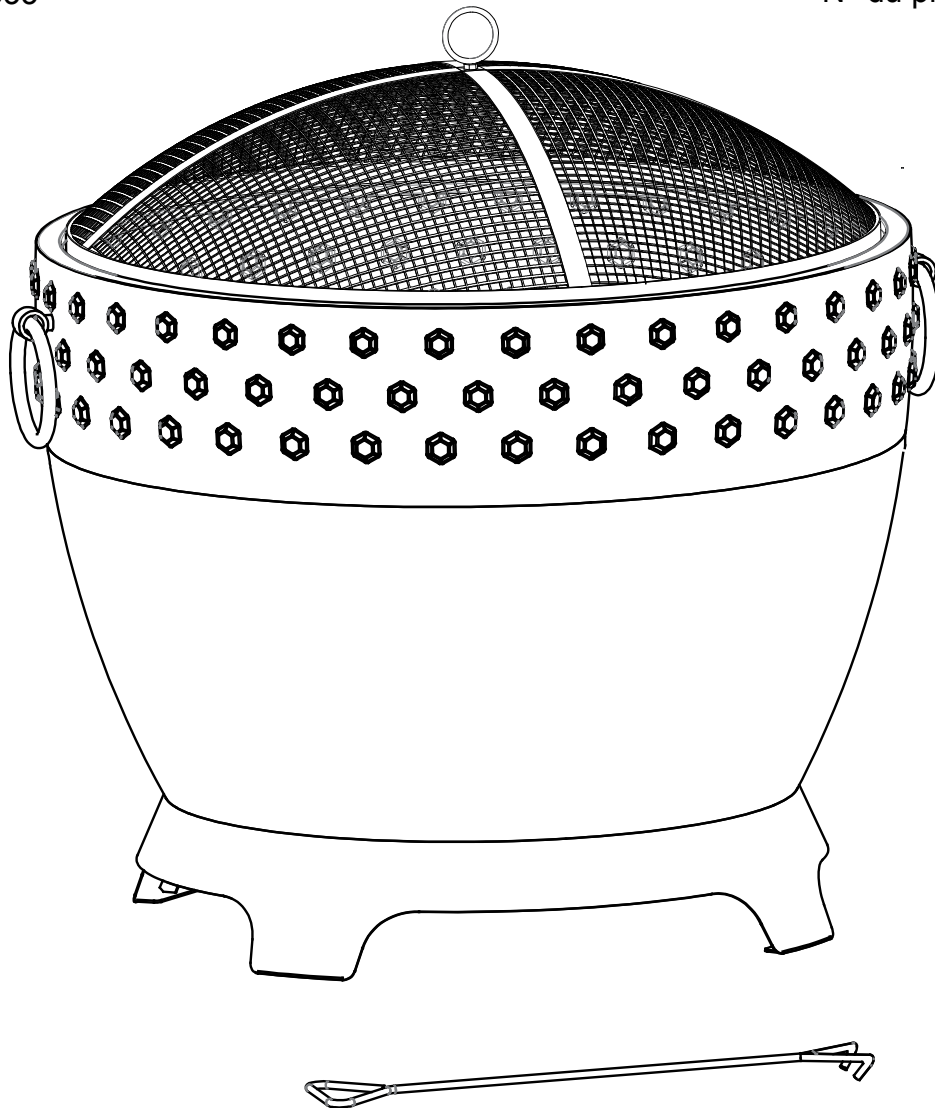













Please check local fire regulations for restrictions around burning.

Consultez le service d'incendie local concernant les règlements et restrictions sur les feux de foyer.

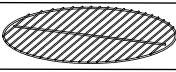
Paramount

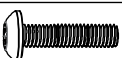
Parts List / Liste des pieces

PART / Pièce n°	DESCRIPTION	ILLUSTRATION	QUANTITY QUANTITÉ
01	Screen Handle / Poignée du pare-feu		1
02	Fire Screen / Pare-feu		1
03	Handle / Poignée		2
04	Fire Bowl Top / Chapeau de brûleur		1
05	Fire Bowl / Brûleur		1
06	Support Leg / pied-support		1
07	Vent Door / Volet d'air		1
08	Fire Tool / Tisonnier		1
09	Cooking Grill / Grille de cuisson		1
A	M6 Nut / M6 Écrous		10
B	M8 Nut / M8 Écrous		2
C	M6x40 Bolts / M6x40 Boulons		4
D	M6x10 Bolts / M6x10 Boulons		5

⚠ WARNING

- For outdoor use only.
- Do not use the fire pit indoors due to hazard of carbon monoxide fumes. Lack of ventilation can cause death.
- Do not use gasoline or kerosene in this fire pit.
- This unit is designed to burn charcoal and untreated wood only.
- Do not use under unprotected combustible structures. Keep combustible materials at least 3 feet (36 inches) away from all sides of unit.
- Protective gloves and long-handled tools are recommended for use with this fire pit.
- Dispose of packaging materials properly.
- The mesh cover must be kept on fire pit during use to prevent fires.
- Do not use unit on wooden decks or other combustible surfaces.
- Keep children away from hot fire pit.
- Caution: fire pit remains very hot for a period of time after using.
- Be sure fire pit has cooled down before attempting to move it.
- Always have a fire extinguisher on hand when having an open flame.

CAUTION: It is not recommended to use this fire pit (fire place) on a wooden or other combustible surface or any surface that is not entirely resistant to high heat. However, if you intend to use this item on a wooden deck or other combustible surface or any surface that is not entirely resistant to high heat, you must use a non-flammable and heat resistant material such as concrete pavers, brick or stone between the fire pit (fire place) and the surface.

⚠ Avertissement

- Pour usage à l'extérieur uniquement.
- Cet appareil produit du monoxyde de carbone. Son utilisation à l'intérieur, où la ventilation est insuffisante, peut causer la mort.
- Ne pas utiliser d'essence ou de kérosène dans ce foyer.
- Cet appareil est conçu pour brûler uniquement du charbon ou du bois non traité.
- Ne pas utiliser sous une structure inflammable. Garder toute matière inflammable à au moins 1 mètre (3 pi) des côtés de l'appareil.
- L'utilisation de gants de protection et d'instruments à long manche est recommandée.
- Se débarrasser correctement de l'emballage.
- Le couvercle en filet doit être placé sur le foyer durant son utilisation afin d'éviter tout risque d'incendie.
- Ne pas utiliser cet appareil sur une terrasse en bois ou sur toute autre surface inflammable.
- Garder les enfants loin de ce foyer.
- Attention : le foyer reste chaud pendant un certain temps après son utilisation.
- S'assurer que le foyer est bien refroidi avant de tenter de le déplacer.
- Toujours avoir à portée de main un extincteur d'incendie à proximité d'une flamme nue.

AVERTISSEMENT : il n'est pas recommandé d'utiliser ce foyer sur une surface en bois ou toute autre surface inflammable ou non résistante à une chaleur élevée. Cependant, si vous souhaitez utiliser cet appareil sur une telle surface, vous devrez utiliser un matériau non inflammable ou résistant à la chaleur tel qu'un dallage en béton, en brique ou en pierre entre le foyer et la surface inflammable.

Paramount

Assembly / Instructions d'assemblage

Step 1 - Étape 1

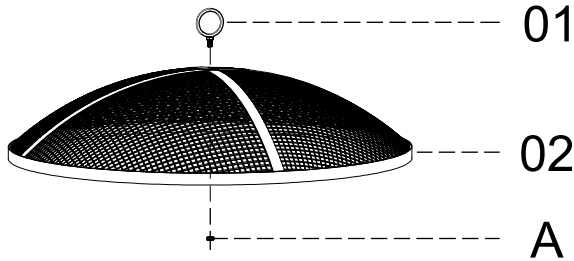

A:  M6 1-Nut
M6 1-Écrous

Step 2 - Étape 2

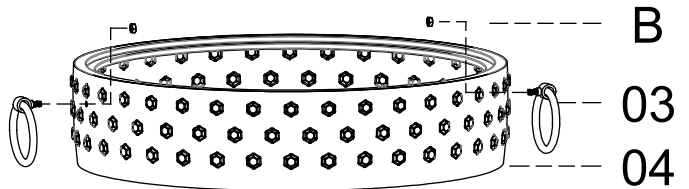

B:  M8 2-Nut
M8 2-Écrous

Step 3 - Étape 3

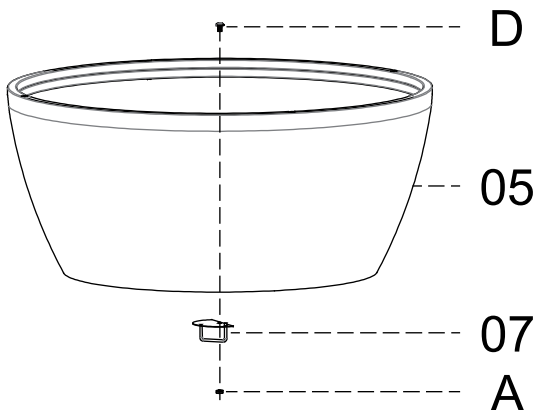



A:  M6 1-Nut
M6 1-Écrous

D:  M6x10 1-Bolts
M6x10 1-Boulon

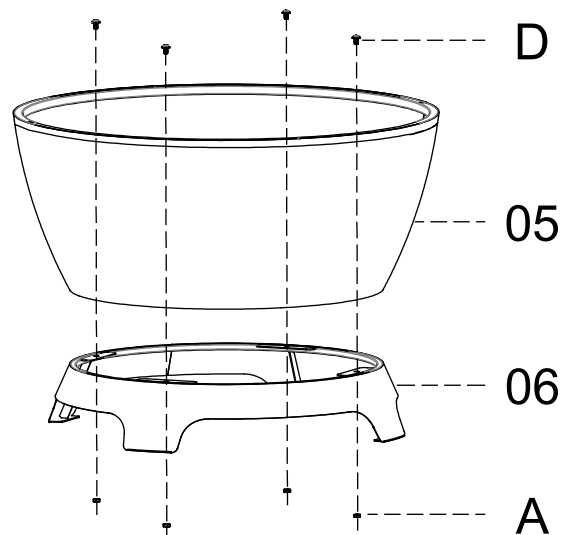
Step 4 - Étape 4



A:  M6 4-Nut
M6 4-Écrous



D:  M6x10 4-Bolts
M6x10 4-Boulon

Paramount

Assembly / Instructions d'assemblage

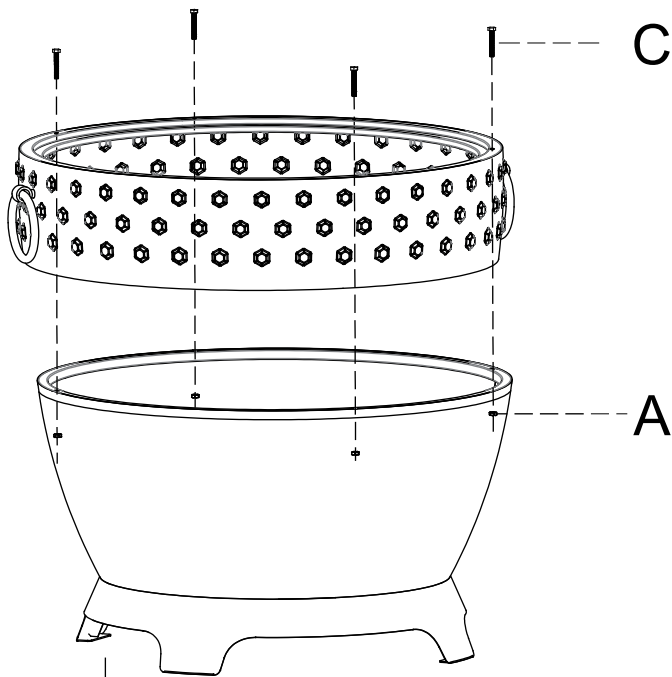
Step 5 - Étape 5



- A:**  M6 4-Nut
M6 4-Écrous
- C:**  M6x40 4-Bolts
M6x40 4-Boulon

Step 6 - Étape 6

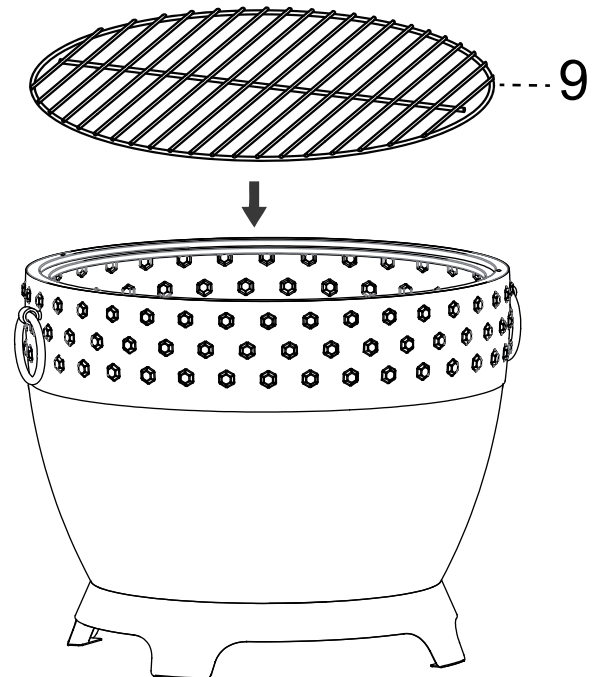

Paramount

Assembly / Instructions d'assemblage

Step 7 - Étape 7

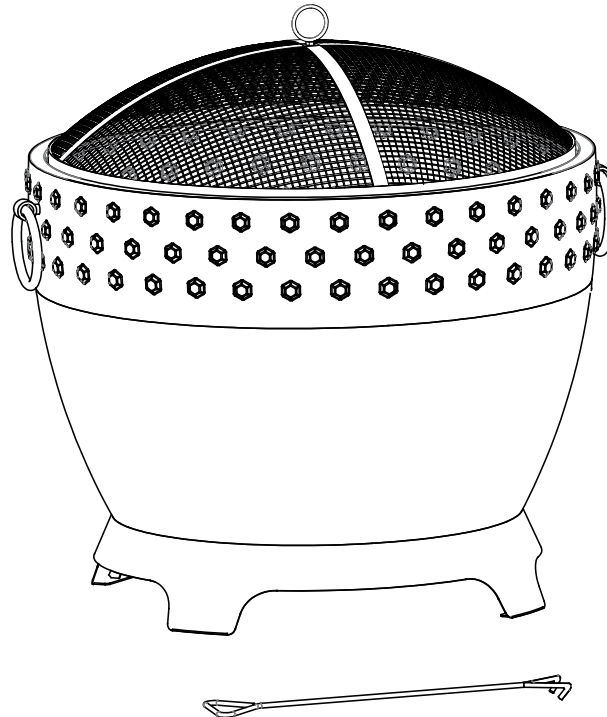

Assembly complete.
D'assemblage fini.

Extend Your Warranty By Leaving A Review

We want your opinion about your purchase...and we want you to tell everyone about it!

Just leave a review for the product on the retailers website where you made your purchase, or at www.jrhome.com, and fill in the online warranty at <https://www.jrhome.com/warranty-registration> to receive a complimentary extra year of warranty protection.

Faites Part de Votre Évaluation et Prolongez Votre Garantie

Nous désirons connaître votre opinion sur nos produits ... et nous vous invitons à la partager!

Laissez simplement votre opinion concernant le produit sur le site internet du détaillant où vous avez fait votre achat ou au www.jrhome.com et remplissez la fiche de garantie en ligne au <https://www.jrhome.com/warranty-registration> afin de recevoir gratuitement une prolongation d'un an de la garantie de protection.

www.jrhome.com

Follow us on:
Suivez-nous sur



YouTube



IMPORTANT

For questions, concerns or problems with our product please email our customer service department:

customercare@jrhome.com

DATED PROOF OF PURCHASE REQUIRED FOR WARRANTY SERVICE

Si vous éprouvez des difficultés, ou si vous avez des questions ou des préoccupations, prière de faire parvenir un courriel à notre Service à la clientèle

customercare@jrhome.com

UNE PREUVE D'ACHAT DATÉE EST REQUISE POUR SE PRÉVALOIR DE LA GARANTIE.

WARRANTY

This product is inspected, tested and carefully packaged to minimize the chance of damage during shipment. If a part (excluding light bulbs, glass and fuses*) within one year from the date of purchase proves to be defective in material or fabrication under normal use, the part will be repaired or replaced. The Company's obligation under the warranty is to replace or repair defective parts at our discretion. Any expenses or damage resulting from the installation, removal or transportation of the product will be the responsibility of the owner and are not covered by this warranty. The owner assumes all other risks arising from the use or misuse of the product. The warranty will be void if the product damage or failure is deemed by the Company to be caused by accident, alteration, misuse, abuse, incorrect installation or removal, or connection to an incorrect power source by the owner. The Company neither assumes, nor authorizes any person or entity to assume for it any obligation or liability associated with its products. Light bulbs and fuses are not covered under this warranty. If you have any questions regarding the warranty or service, please contact us at **customercare@jrhome.com**

Customer Service:

JR Home Products

Unit 306 - 19100 Airport Way, Pitt Meadows, BC V3Y 0E2

Toll Free: 1-800-561-5550

E-mail: **customercare@jrhome.com**

AVERTISSEMENT

Ce produit a été soigneusement inspecté, testé et emballé afin de minimiser les risques de dommages durant le transport. Si l'une des pièces (à l'exception des ampoules électriques verre et des fusibles*) s'avère défectueuse au niveau de sa fabrication ou de ses matériaux dans l'année qui suit la date de l'achat, suite à une utilisation normale, la pièce sera réparée ou remplacée. La Compagnie est tenue de réparer ou remplacer les pièces défectueuses, à sa discrétion, en vertu de la garantie. Tout frais ou dommage résultant de l'installation, du démantèlement ou du transport du produit demeure la responsabilité du client et n'est pas couvert par cette garantie. Le client assume tout autre risque résultant de l'utilisation, correcte ou fautive, du produit. La garantie devient nulle si la Compagnie détermine que le dommage ou le mauvais fonctionnement est causé par un accident, une modification, une mauvaise utilisation, un abus, une mauvaise installation ou un mauvais démantèlement ou un branchement à une source électrique inadéquate de la part du client. La Compagnie n'est pas responsable et n'autorise quiconque, personne ou entité légale, à accepter de responsabilité ou obligation en son nom, en rapport avec ses produits. * Les ampoules électriques et les fusibles ne sont pas couverts par cette garantie. Pour toute question en rapport avec la garantie ou le service, envoyez-nous un courriel à: **customercare@jrhome.com**.

Service à la clientèle :

JR Home Products

Unit 306 - 19100 Airport Way, Pitt Meadows BC V3Y 0E2

Toll Free: 1-800-561-5550

E-mail: **customercare@jrhome.com**

You MUST register your product to receive warranty service.

**Registration can be completed online at
www.jrhome.com or by mailing this form.**

Vous DEVEZ enregistrer votre produit pour vous prévaloir de la garantie.

**L'enregistrement sera complet une fois que vous
aurez posté ce formulaire ou s'inscrire en ligne :**

Warranty Registration Information Form / Formulaire d'enregistrement de la garant.

Name / Nom: _____

Street / Address: _____

City / Ville: _____

Province / Province: _____

Postal Code / Code postal: _____

Daytime Phone # / No téléphone jour: _____

Evening Phone # / No téléphone soir: _____

E-Mail Address / Courriel: _____

Product/Produit: _____

Place of Purchase / Lieu de l'achat: _____

Date of Purchase / Date de l'achat: _____

Model # / No de modèle: _____

Serial # / Numéro de série: _____

You MUST register your product to receive warranty service.

For warranty service, contact J&R Home Products at the address, phone numbers listed below within 30 days of purchase. Be sure to have your sales receipt and original date of purchase. All warranty service will be coordinated by J&R Home Products service center.

Vous DEVEZ enregistrer votre produit pour vous prévaloir de la garantie.

Afin de faire valoir la garantie, communiquez avec J&R Home Products à l'adresse et aux numéros indiqués ci-dessous dans les 30 jours suivant la date d'achat. Ayez en main votre reçu et la date d'achat. Toutes les demandes liées aux garanties seront traitées par le centre de service de J&R Home Products.